

# ハイバッファー KUB シリーズ 取扱説明書

86. A

ハイバッファーをご用命いただき、誠にありがとうございます。

ハイバッファーKUB シリーズはウレタンエラストマーの発泡体を用いた衝突緩衝体です。ウレタンエラストマーは特殊気泡構造をしており、大きく変形させることができるため、低い衝撃力と高いエネルギー吸収能力を実現しました。

製品を取り付け使用する前に、この取扱説明書を注意深く読んでいただき、十分なご理解のうえで正しく施工いただきますようお願い申し上げます。

この取扱説明書は、工事終了後保守点検管理者に必ずお渡しく下さい。

## <取り付け方法>

高所取り付けの場合には、万一の破損落下に備え安全ネット（オプション）を必ずご使用ください。

1. 緩衝する機械の取り付け穴に合わせてハイバッファーを置きます。
2. 安全ネットに付属してある金具にボルトを通し、ハイバッファーのプレート側から取り付け穴にボルトを差し込みます。
3. 相手側よりナットをねじ込み締め付けを行います。
4. 安全ネットをご使用の際には、ハイバッファーに被せ、安全ネット取り付け金具（オプション）の穴にしっかりと結びつけます。

## 内容物の案内（付属品）

本体	1
取り付けボルトセット	4
取扱説明書（本書）	1

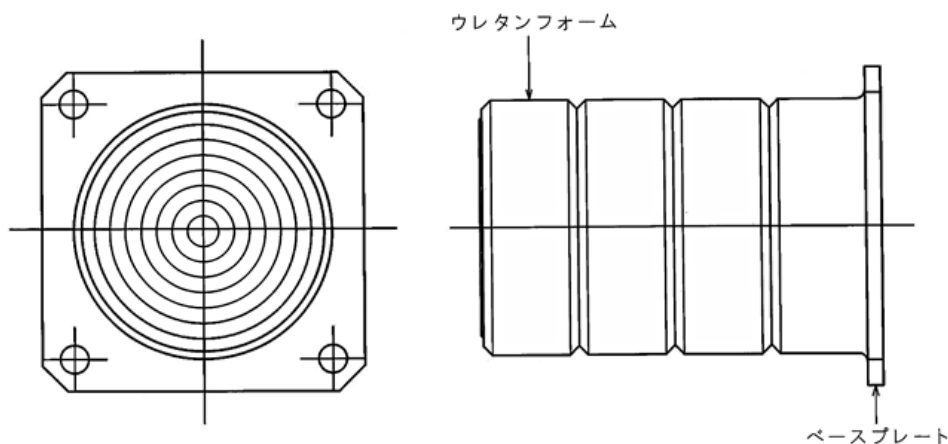

## <使用上の注意>

- ◇ 雰囲気温度は60℃以下でご使用ください。輻射熱が高い場合、防熱板を設けてください。
- ◇ 高温直射熱・日光に暴露される場合は遮蔽板を設けてください。
- ◇ 酸、アルカリおよび高温水蒸気の下では使用しないでください。
- ◇ ハイバッファーの正面から直角に衝突するようにしてください。
- ◇ 衝突体の衝突面にはエッジ等がないようにしてください。また、衝突面はハイバッファーの平面部よりも大きくしてください。
- ◇ ハイバッファー本体を傷つけないでください。
- ◇ 使用開始後2年目から半年毎の点検をしてください。
- ◇ 点検方法
  1. 点検要領はマイナスドライバー（目安：刃幅約6mm、刃厚約0.8mm）を使用し、本体に基準荷重（20N）で押し付けます。
  2. ドライバーを基準荷重で押し付けて、本体に突き刺さる場合は交換をしてください。
  3. 基準荷重以下で簡単に深く突き刺さるときは直ちに取り外して交換してください。
- ◇ 廃棄する場合は、廃棄物処理業者へご相談の上、処分してください。



倉敷化工株式会社 産業機器事業部

<http://www.kuraka.co.jp/sanki/>

〒712-8555 岡山県倉敷市連島町矢柄四の町4630 TEL(086)465-1715(代)