

クラシキ ラインポンプ防振台 取扱説明書

この度は弊社ラインポンプ防振台をご採用いただきましてありがとうございます。
据付工事を行う前に必ずお読みになり、十分ご理解のうえ正しく施工を行うようお願い致します。

据付の前に

- 製品銘板ラベル中の品番がご注文の品と一致しているかご確認ください。
- 本品は短管との固定を前提とした製品になりますので、ご注意ください。
- 短管との固定部材及び基礎ボルトは付属しておりませんので、お客様にてご用意ください。

必要工具

◎スパナ (M10、M12用)

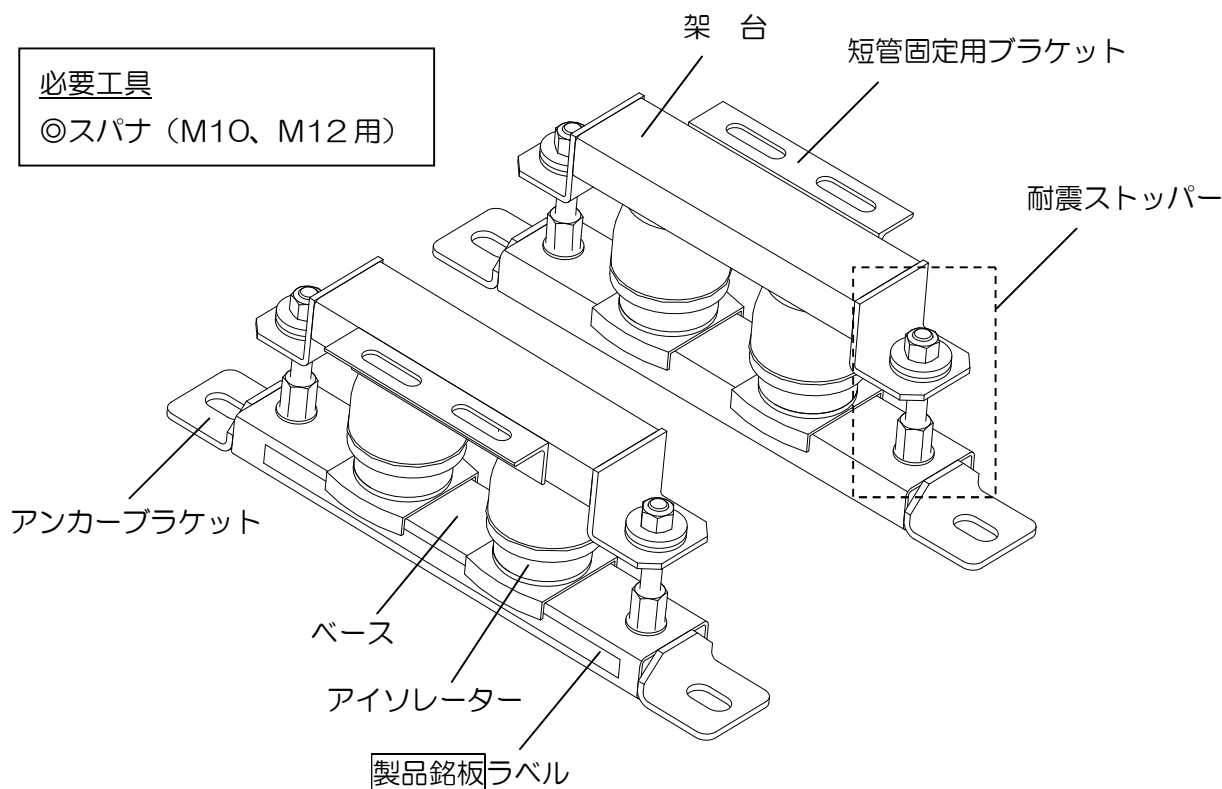

<取付イメージ図>

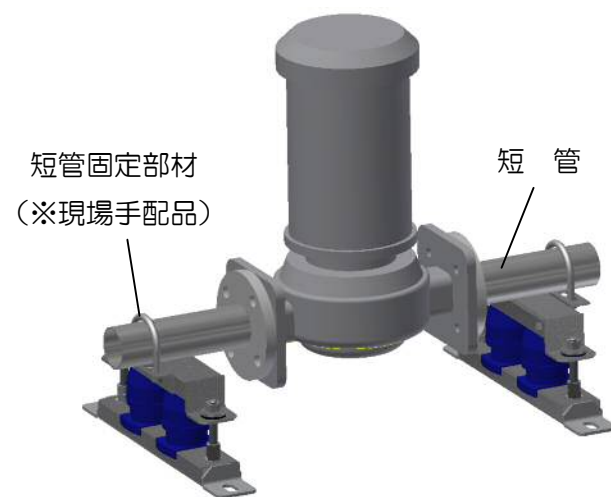

据付手順

2つのユニットを基礎上に仮置きし、アンカーブラケットを介し、基礎ボルトで仮止めしてください。

このとき基礎及び防振台の水平をご確認ください。

防振台ベースを基礎ボルトにて強固に固定してください。

短管を接続したポンプを静かに架台上へ搭載してください。
尚、短管は防振台と他部材との干渉を考慮した長さのものを準備ください。
(推奨長さ：250mm以上)

短管固定用ブラケットを介し、現場にて準備いただいた固定部材を用いて短管と強固に固定してください。
十分な固定がされていない場合、防振・耐震性能を発揮しないことがあります。

耐震ストッパー上部のナットと平座金の隙間(右図)が2~3mmになるよう調整してください。

配管は防振台の外側をフレキシブルジョイントにて接続をお願いします。(推奨：弊社製Jシリーズ)

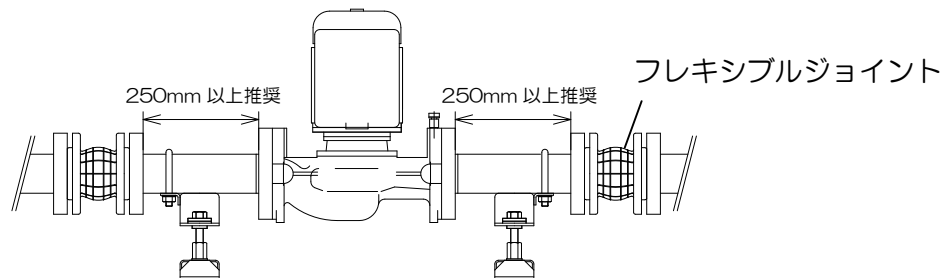
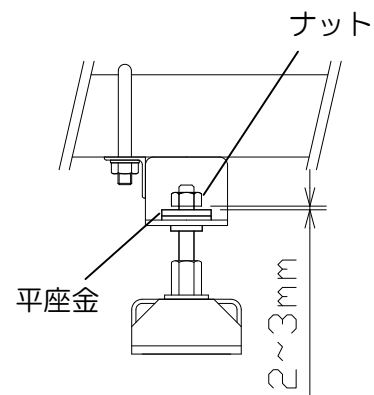

<ご注意>

- ※ 廃棄する場合はリサイクル鉄材としてください。
- ※ 作業時の安全確保には十分な配慮をお願い致します。
- ※ 予告無く本体の構造等を一部変更することがあります。

倉敷化工株式会社 産業機器事業部
http://www.kuraka.co.jp/sanki/

本社 〒712-8555 岡山県倉敷市連島町矢柄四の町4630 TEL(086)465-1715(代)

東京支店 TEL(03)5442-8211(代) 大阪支店 TEL(06)6445-2411(代)
名古屋営業所 TEL(052)202-3060(代) 中・四国営業所 TEL(086)465-1718(代)
広島出張所 TEL(082)506-2707(代) 福岡営業所 TEL(092)472-7273(代)
仙台営業所 TEL(022)297-0821(代)

10186253A(2018.12)