

HLTシリーズ高置架台 取扱説明書

この度は弊社高置架台をご採用いただきましてありがとうございます。
据付工事を行う前に必ずお読みください、十分ご理解のうえ正しく施工を行ってくださるようお願い致します。

据付の前に

- 製品銘板ラベル中の品番がご注文の品と一致しているかご確認ください。
- 付属品（ボルト・ナット類）をご確認ください。
- 基礎ボルトは付属しておりませんので、お客様にてご用意ください。
- 搭載機器又は据え付け可能防振台は、機種ごとにサイズが違います。納入仕様書にてご確認ください。

必要工具

◎スパナ（M10、M12用）
※機器取付ボルト径が異なる場合は合った工具をご用意ください。

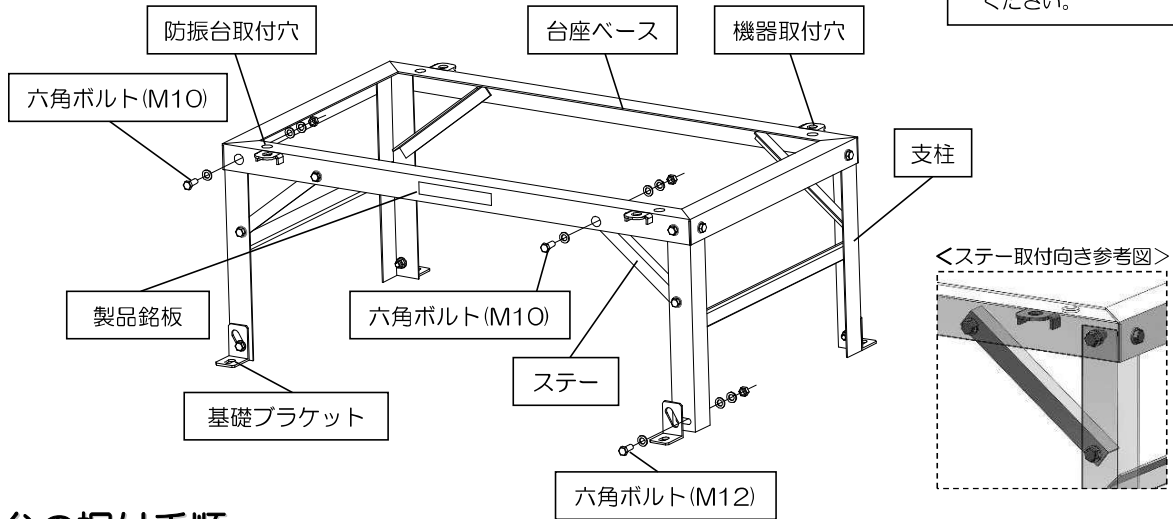

高置架台の据付手順

- 高置架台を開梱してください。
上記に示す、各部品付属品類が揃っていることを確認してください。
- 左右両支柱を取り出し、所定の箇所に組み付け後付属の六角ボルト・ナット・座金類にて台座ベースへ仮固定下さい。
- ステアを取り出し、所定の箇所に、六角ボルト・ナット・座金類にて仮固定してください。
- 基礎ブラケットを各支柱の最下部へ仮固定してください。
- 各部材が所定の場所に、隙間なく確実に組み込まれていることを確認し、**最後にすべてのボルト類を締め付け固定してください。**
- 機器を搭載する前に必ずレベル調整を実施ください。**
レベル調整は、基礎ブラケットを上下させることにより調整します。（注1）
- レベルがとれたことを確認し、基礎ボルトを固定してください。

（注1）
レベル調整部詳細

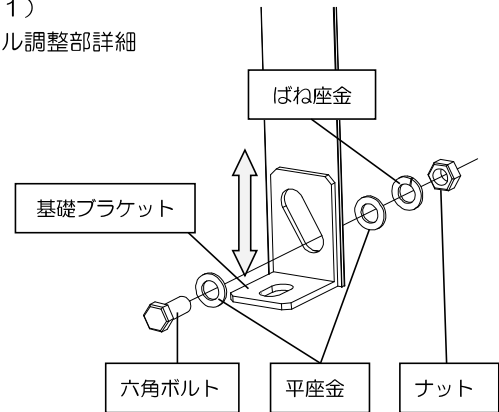

基礎ブラケットを上下させレベル調整を行い
付属の六角ボルト（M12）類にて強固に固定してください。

<ご注意>

- ※ 廃棄する場合はリサイクル鉄材としてください。
- ※ 作業時の安全確保には十分な配慮をお願い致します。
- ※ 予告無く本体の構造等を一部変更することがあります。

HLTシリーズ高置架台 取扱説明書

この度は弊社高置架台をご採用いただきましてありがとうございます。
据付工事を行う前に必ず一読し、十分ご理解のうえ正しく施工を行ってくださるようお願い致します。

据付の前に

- 製品銘板ラベル中の品番がご注文の品と一致しているかご確認ください。
- 付属品（ボルト・ナット類）をご確認ください。
- 基礎ボルトは付属しておりませんので、お客様にてご用意ください。
- 搭載機器又は据え付け可能防振台は、機種ごとにサイズが違います。納入仕様書にてご確認ください。
- 組立時に手、指などを挟まないように十分に注意して作業してください。
- 外形形状の詳細は図と異なることがあります。

必要工具

◎M8 ボルト用（組立箇所）
※機器取付ボルト径が異なる場合は合った工具をご用意ください。

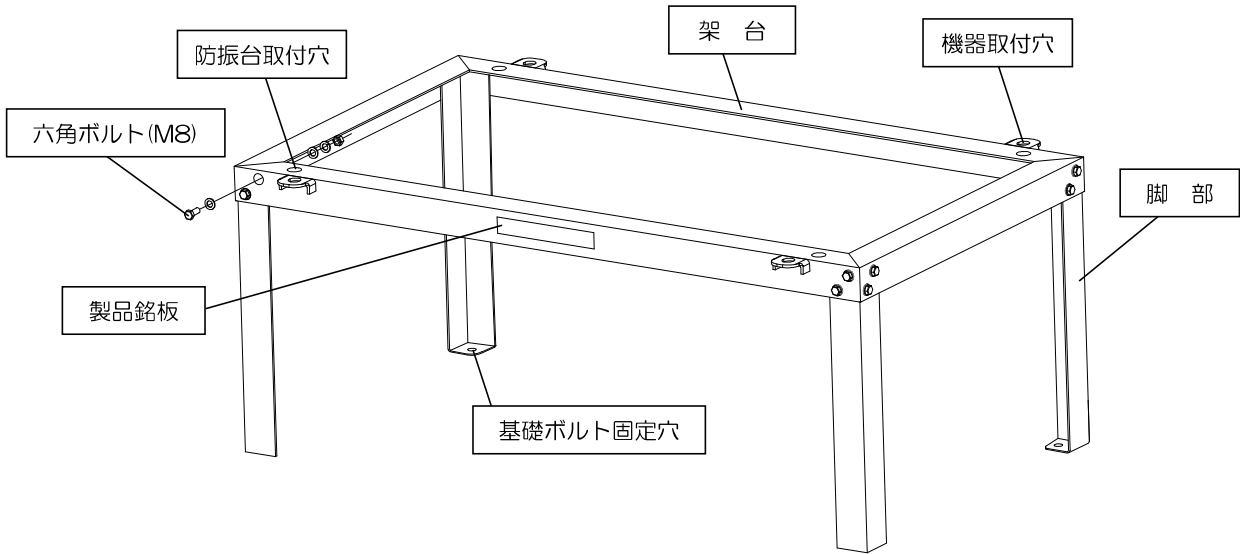

高置架台の据付手順

- 高置架台を開梱してください。
上記に示す、各部品付属品類が揃っていることを確認してください。
- 脚部を所定の箇所に組み付け後
付属の六角ボルト・ナット・座金類にて架台へ
仮固定下さい。（右図をご参照ください）
- 各部品が所定の場所に、隙間なく確実に組み込まれていることを確認し、すべてのボルト類を締め付け
固定してください。
- 最後に基礎ボルトを固定してください。
※座金は付属のもの（外径φ36）をご使用ください。

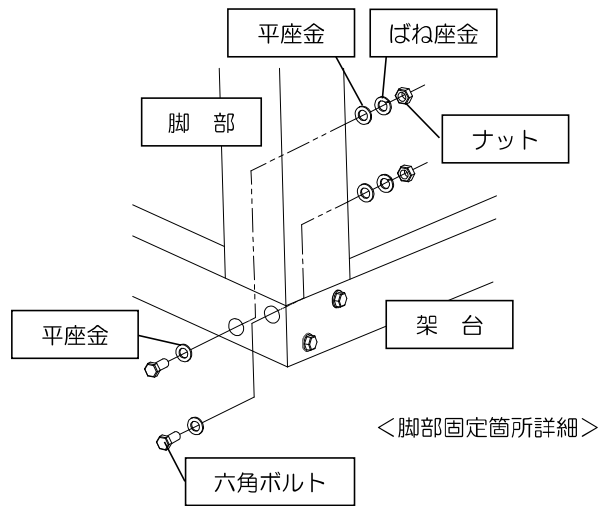

<ご注意>

- ※ 廃棄する場合はリサイクル鉄材としてください。
- ※ 作業時の安全確保には十分な配慮をお願い致します。
- ※ 予告無く本体の構造等を一部変更することがあります。